



Beissbarth LTB 100/300

NIVELLIERBARE PRÜFFLÄCHE ZUR EINSTELLUNG VON SCHEINWERFERN,
FAHRWERK UND FAHRERASSISTENZSYSTEMEN AN EINEM PRÜFPLATZ

LTB 100 und 300: Prüfplatz ohne Hebebühne

LTB 100 und 300 – die Vorteile:

- Bodenlösung als nivellierte Alternative zur Hebebühne (ökonomisch, platzsparend, wartungsfrei)
- Praktisch als nachträglicher Einbau auf unebene Werkstattböden
- Besonders geeignet zum Einbau auf Arbeitsgruben
- Modulare Bauweise
- Als Durchfahrlösung (optional) für Dialogannahme
- Feinjustage über Präzisions-Radstellelemente
- Robust durch KTL-Pulverbeschichtung
- Max. Achslast 2,5 t, Überfahrlast 5 t
- Min. Bauhöhe 54 mm
- Höhenausgleich bis 40 mm
- Fahrwerkvermessung für Radstände bis 4325 mm

LTB 100:

Ihr Prüfplatz für Scheinwerfereinstellung

LTB 300:

- Scheinwerfereinstellung
- Fahrwerkvermessung
- Justage von Fahrerassistenzsystemen (FAS)

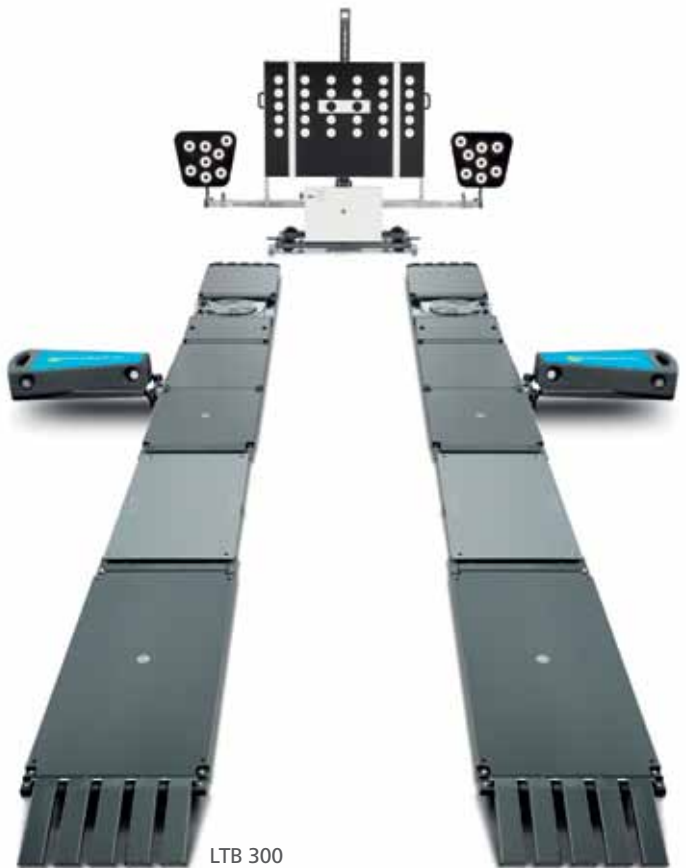

Höhenausgleich bis 40 mm



Option: Seitenbleche als Grubeneinfahr- schutz (nur für LTB 100)



Option: für Dialogannahme mit zusätzlicher Abfahrrampe vorne zur Durchfahrt

LTB 100 und 300: Die Module für Ihre Werkstatt

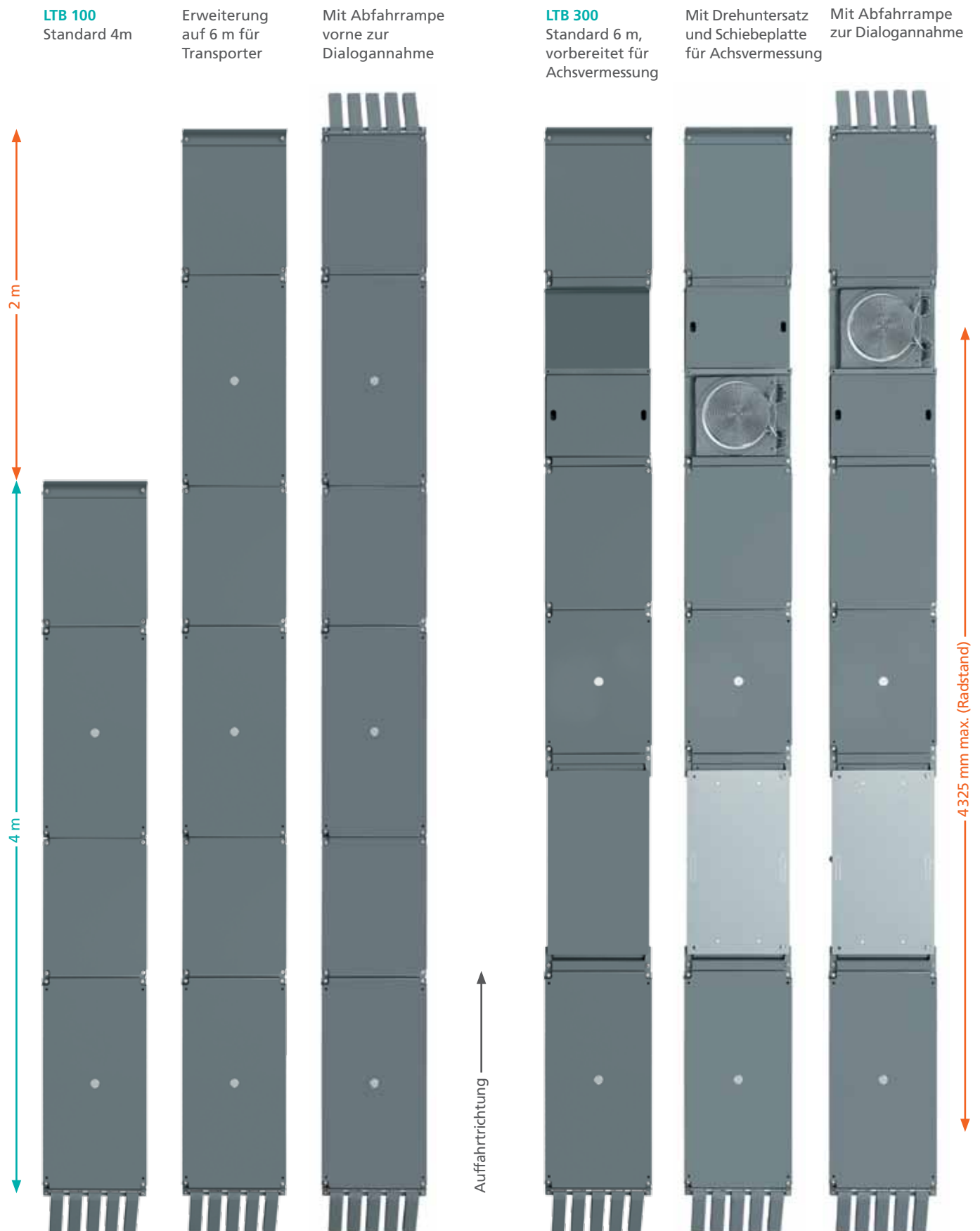

Schematischer Vergleich der Varianten mit je einer Fahrbahn (Abmessungen siehe Seite 15)

LTB 100 zur Scheinwerferprüfung: Nivellierter Prüfplatz gemäß § 29 StVZO für die HU

Seit Januar 2015 gilt für Werkstätten in Deutschland die neue HU-Scheinwerfer-Prüfrichtlinie:

- Ein dauerhaft fester und markierter Scheinwerfer-Prüfplatz muss per Gesetz ausgewiesen werden.
- Das in der Richtlinie beschriebene Prüfsystem ist definiert durch die Aufstellfläche für das Fahrzeug und das Scheinwerfereinstellgerät.

- Alle Aufstellflächen müssen eben sein.
- Das System wird alle zwei Jahre durch einen Sachkundigen geprüft.
- Im Einsatz befindliche Anlagen haben nur bis Ende 2017 Bestandsschutz.

Richtlinienkonform: LTB 100 – Prüfplatz zur Scheinwerferprüfung.
(2 Varianten: 4 und 6 m)

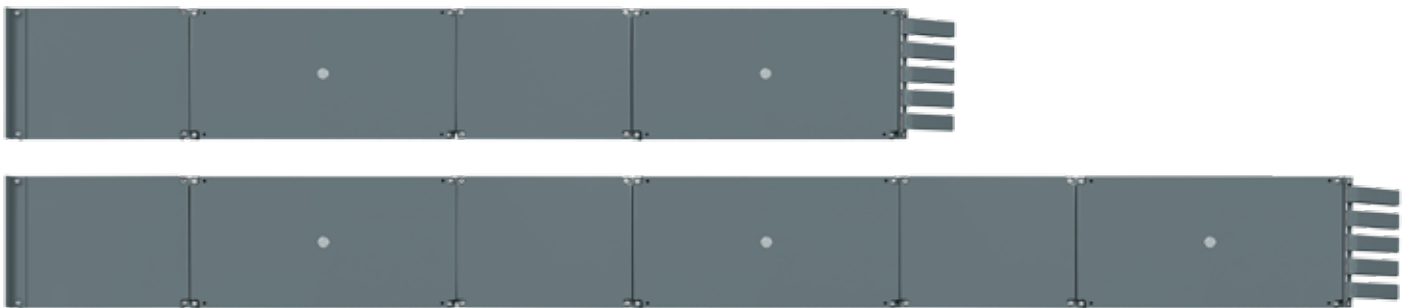



LTB 100: Standard-Lieferumfang 4 m (Abb. mit schienengeführten, digitalem Scheinwerfer-Einstellgerät MLD 815)

Kombination zur Scheinwerferprüfung: LTB 100 mit Scheinwerfereinstellgerät MLD 815

- Für alle Lichtquellen und blendfreien Fernlichtsysteme (DLA*, Matrix)
- TÜV-zertifiziert (Baumusterfreigabe)
- Kreuz- und Ausrichtlaser
- Integrierter Drucker
- Exakte Definition der Hell-Dunkel-Grenze ohne störenden Blausaum

*Dynamic Light Assist (Dynamischer Lichtassistent)



Alle Flächen müssen eben sein:
Nivellierbares Schienensystem

Bluetooth



Visualisierung am Werkstatt-PC (optional)



Video und mehr Info:



LTB 300: Universeller Arbeitsplatz von Beissbarth

Einstellung von Scheinwerfern, Fahrwerk und Fahrerassistenzsystemen an *einem* Platz

- Feinjustierbare Arbeitsfläche für Präzisionsmessungen
- Unebene Werkstattböden werden zum richtlinienkonformen, vollwertigen Prüfplatz
- Kombination mit Fahrwerkvermessung, Scheinwerferprüfung und FAS-Justage



LTB 300: Standard Basis-Lieferumfang



LTB 300 beispielhaft aufgerüstet für Fahrwerkvermessung in der Dialogannahme: mit Drehuntersatz, Schiebeplatten hinten (hellgrau) und Abfahrrampe (ganz links).



Basis-Lieferumfang: Positionierungswanne für Drehuntersätze (inkl. 1 Füllstück)



Optional: mit Drehuntersatz



Optional: Adapterset für Fahrwerkvermessung mit Easy 3D



Scheinwerfereinstellung



Achsvermessung



Justage von Fahrerassistenzsystemen



Adapterset (Detailansicht)



Basis-Lieferumfang: Positionierungswanne für Schiebeuntersätze (inkl. Füllstück)



Optional: mit Schiebeuntersatz

LTB 300 zur Fahrwerkvermessung: Bestimmung der geometrischen Fahrachse

3D-Fahrwerkvermessung mit Funktions-Plus: Easy 3D+

- Schnelltest in 90 Sekunden (Smart Test)
- Kurze Rüstzeit
- Vollautomatischer Prüfablauf
- Rollende Felgenschlagkompensation
- Mobil durch WLAN

Video und
mehr Info:
LTB 300 mit
Easy 3D+



LTB 300 mit Easy 3D+



3D-Technologie mit 12 Kameras



Stufenlose Positionierung der
Messwertempfänger



Magnethalter zur schnellen
Befestigung



Besonders leichte und
robuste Mess tafeln

Praktisch für Ihre Dialogannahme: Durchfahrtslösung für die Schnellvermessung

Berührungslose Fahrwerkvermessung mit Touchless

- Schnelltest in 60 Sekunden (Smart Test)
- Keine Rüstzeit für Halter etc.
- Simultanmessung an 4 Rädern
- Lenkeinschlag-Routine „on-the-fly“
- Smart Align Software
- 16 Kameras
- 16 000 Laserpunkte
- Laserklasse 1M

Video und mehr
Info: Touchless
Achsvermessung



4000 Laserpunkte
pro Rad



LTB 300
mit Touchless



Stereo-Kamerasystem:
3D-Messung mit 2 Kameras



Beissbarth-Referenzsystem mit 2 Kameras
pro Messwertaufnehmer

LTB 300 zur FAS-Justage: Kalibrierung von Fahrerassistenzsystemen



Kalibriertool VAS 6430 mit Easy 3D+

Das Justagetool mit montierten FAS-Modulen und 3D-Messtafeln

Fahrwerkvermessung mit 3D-Messtechnik:

Wiederhol- und Absolutgenauigkeit von +/-2 Minuten für Spur und Sturz



Mit PC-Fahrgewagen (27" Monitor)

Mobil mit Laptop

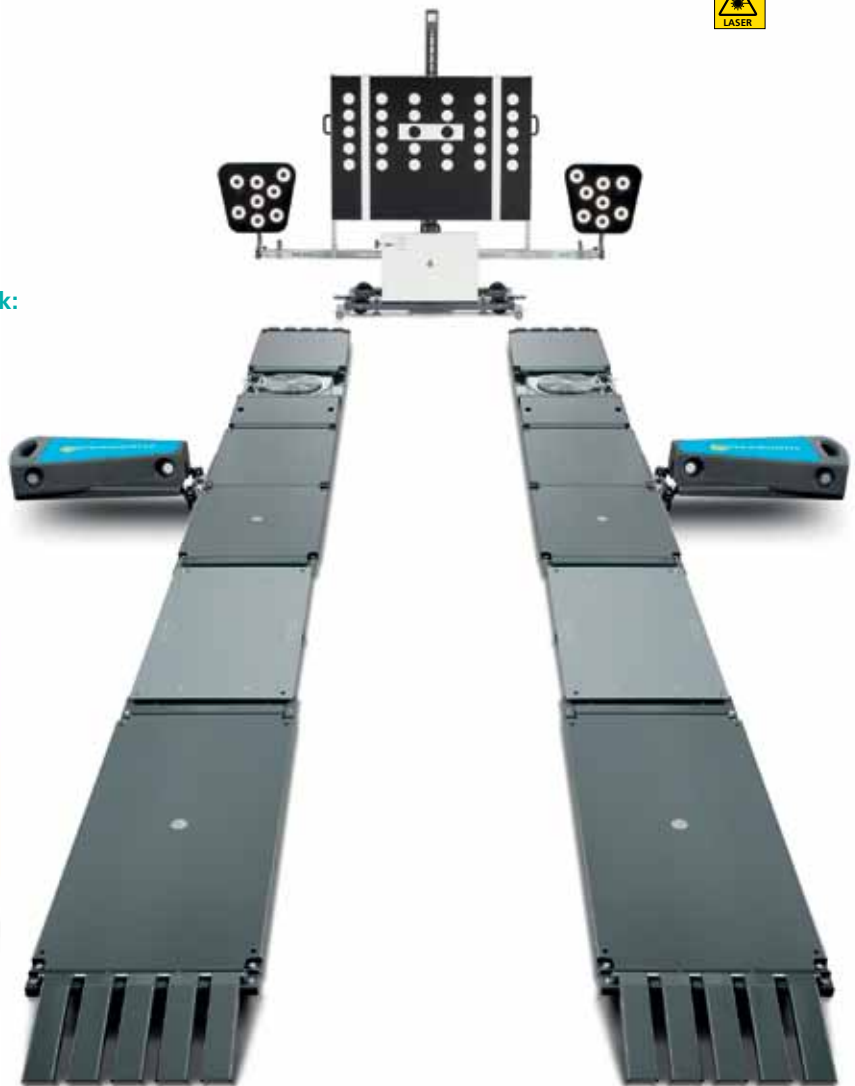

SCT 1415/415: Statische Kamera-Kalibrierung für Spurassistenten-Funktionen

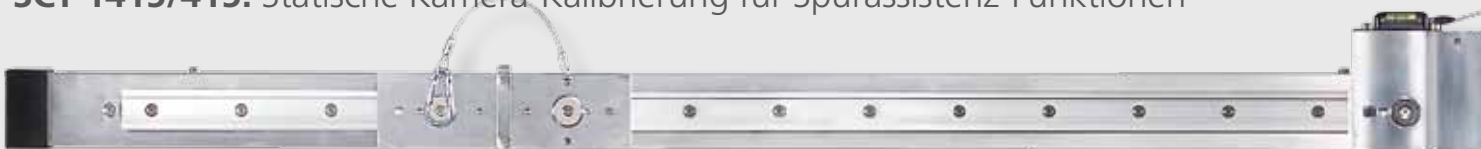

Präzisionsmessbalken zur Aufnahme von Kalibriertafeln



SCT 1410 Kombination mit Linienlaser-Modul (Abb. Kalibriertafel für Mercedes-Benz)



SCT 1410 mit CCD-Fahrwerkanalyse (Abb. Kalibriertafel für Kia/Hyundai)



SCT 1410 mit 3D-Fahrwerkanalyse (Abb. Kalibriertafel für Nissan)

Sonderzubehör (optional)



Universell einsetzbar dank robustem Fahrwagen und Säule mit Höhenverstellung



LTB 300, MLD 815, Easy 3D+ und SCT 410

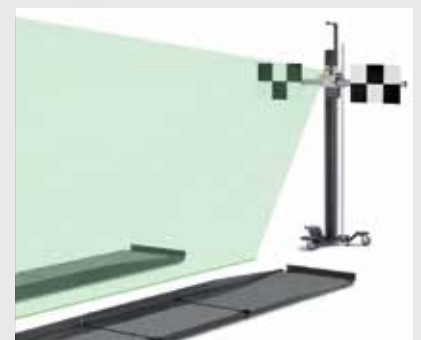

FAS-Justage SCT 415 (hier: Honda-Target) an der LTB 100

*Achtung, Laser im Einsatz! Beachten Sie die Gefahren-Spezifikationen auf Seite 16

Modular von Kleinwagen- bis Transporter-Radstand

Achsvermessung auf LTB 100/300



Varianten mit 6 m Länge für Radstände von 1 810 mm bis zu 4 325 mm (inkl. Rollweg für Felgenschlag), Scheinwerfereinstellung auch für längere Radstände.



Positionierungswanne für zwei Drehuntersatz-Positionen zur schnellen Anpassung an unterschiedliche Radstände

LTB 100/300: Zubehör

LTB 100	Bezeichnung	Bestellnummer
	LTB 100* (4 m)	1 692 100 030
	LTB 100 Verlängerung (2 m)*	1 692 100 031
	Grubeneinfahr- schutz (4 m)	1 692 100 033
	Verlängerung zum Gruben- einfahr- schutz (2 m)	1 692 100 037
	Montage-Kit für LTB 100: Bohrschablone mit Tragezange; inkl. Transport- kiste	1 692 102 204

LTB 300	Bezeichnung	Bestellnummer
	LTB 300 Basis- Lieferumfang, (inkl. je 2 Füllstücke für Drehuntersatz- und Schiebeplat- tenwannen)*	1 692 100 043
	Montage-Kit für LTB 300: Erweiterung des LTB 100- Montage- Kits (Zur Montage sind beide Kits erforderlich)	1 692 102 203

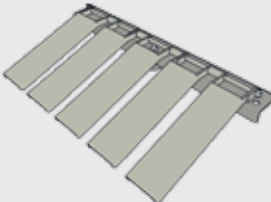
LTB 100/300	Bezeichnung	Bestellnummer
	Abfahrrampen (2 Stück, inkl. Montage- material, hier keine Montagedübel erforderlich; technisch wie Auffahrrampe)	1 692 100 032

Achsvermessung	Bezeichnung	Bestellnummer
	Adapter- set für Easy 3D+: 2 Schienen, pro Schiene 2 Schwenkfüße (4 Stück)	1 690 701 506
	Adapter- set für Touchless: Für 4 Messwert- aufnehmer, inkl. Montage- material	1 690 900 014
	Drehuntersatz mechanisch 1 Stück	1 690 501 001
	Füllstücke Kunststoff (1 Satz mit 2 Stück für einen Drehuntersatz)	1 690 702 082
	Füllstücke Aluminium für VAS 6767 (1 Satz mit 2 Stück für einen Drehuntersatz)	1 690 702 310

*Nivellierschrauben im Lieferumfang. Nicht enthalten: Montagedübel

Prüfrichtlinie: Vorgaben nach § 29 StVZO

HU-Scheinwerfer-Prüfrichtlinie

Zulässige Unebenheiten der Fahrspuren

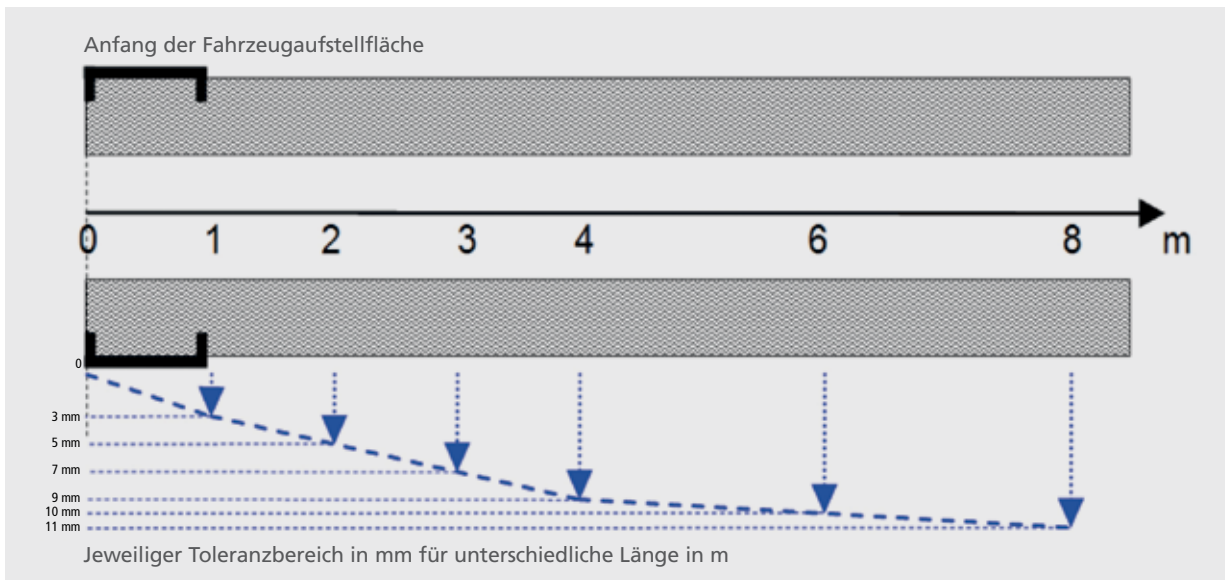

Quelle: Verkehrsblatt-Verlag Borgmann GmbH & Co. KG

Vorgegebene Mindestmaße nach Anlage 4, § 29 StVZO HU-Scheinwerfer-Prüfrichtlinie

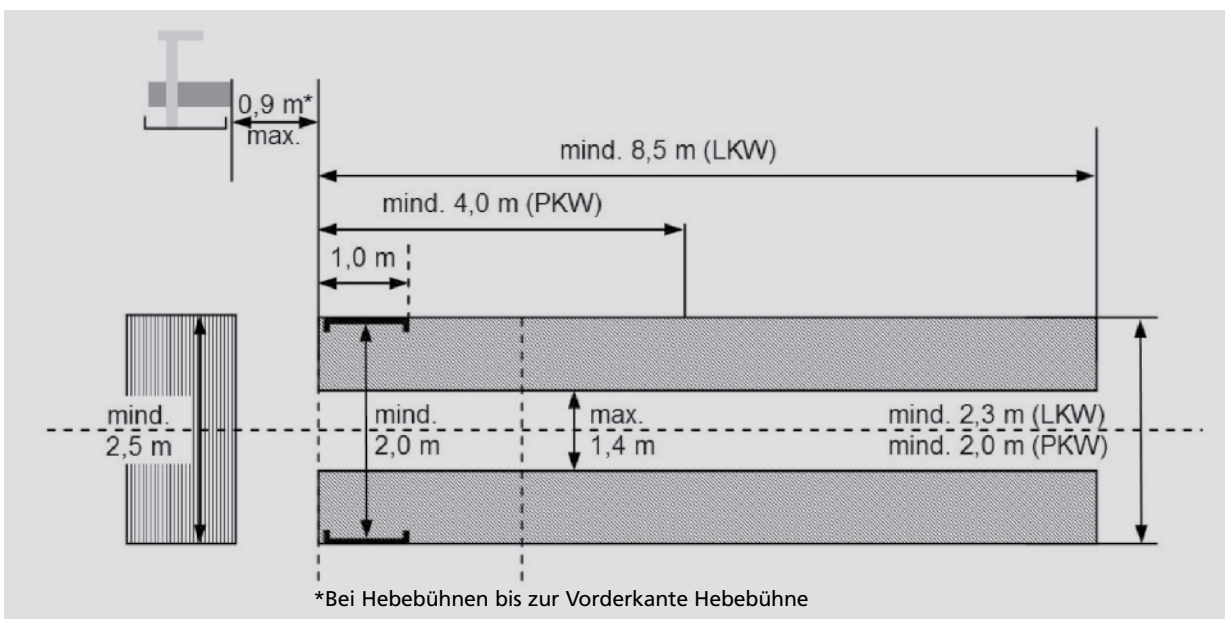

Quelle: Verkehrsblatt-Verlag Borgmann GmbH & Co. KG

Allgemeine Voraussetzungen betreffend Beschaffenheit von Fundament und Untergrund:

- Maximaler Höhenunterschied auf 4 m/6 m 0–40 mm
- Untergrund muss Eurocode 2, DIN EN 1992 entsprechen
 - Betongüte: mindestens C20/25
 - Beachtung der Herstellervorgaben
 - Bereich um die nivellierbare Fahrzeugaufstellfläche ist als Gefahrenbereich (Stolpergefahr) nach DIN 4844 -1 schwarz-gelb zu kennzeichnen



Mehr Info und Aufbauanleitung im Video

LTB 100 und 300: Modularer Aufbau

LTB 300



LTB 100

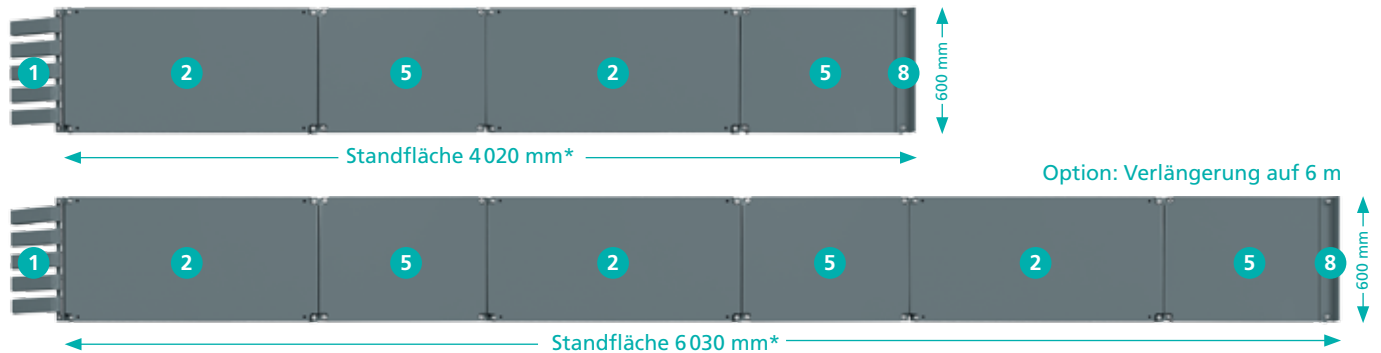

*Längenangaben sind aufgerundet. Die genaue Gesamtlänge der LTB kann je nach Aufbau im mm-Bereich variieren und ergibt sich u. a. aus der endgültigen Einbauhöhe (Auflagehöhe/Gefälle der Rampe) und Toleranzen bei den Zwischenabständen der Module (2–5 mm). Weitere Angaben dazu in der technischen Dokumentation bzw. Montageanleitung. Die Rampe (Modul 1) zur Auffahrt oder optional zur Abfahrt/Durchfahrtslösung (beides identische Rampen) liegt bei der Installation teilweise auf der LTB auf und verlängert sie netto um ca. 250 mm. Die Abrollsickeung (Modul 8, 40 mm) liegt komplett auf der LTB auf und verändert die Gesamtlänge nicht.

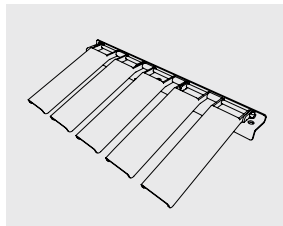

1 Auffahrrampe

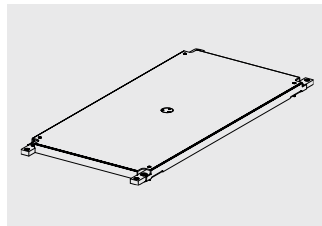

2 Radstellelement

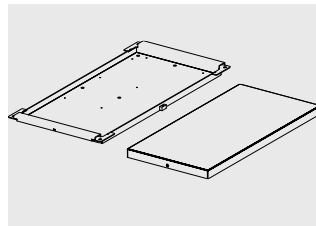

3 Wanne Schiebeplatte
(inkl. Füllstück)

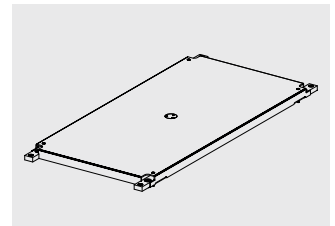

4 Radstellelement

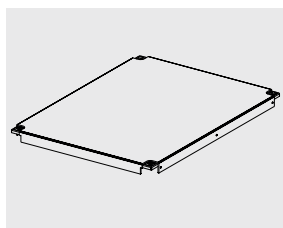

5 Mittelrampe

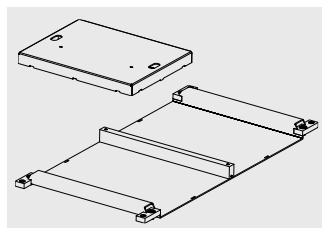

6 Wanne Drehuntersatz
(inkl. Füllstück)

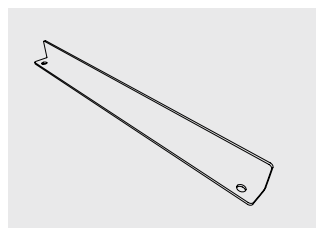









7 Abrollsickeung

LTB-Module

Modul-Nr.	Bezeichnung	Länge in mm	LTB 100 (4 m)	LTB 100 (6 m)	LTB 300 (6 m)
1	Auffahrrampe*	250	2	2	2
2	Radstellelement L	1200	4	6	2
3	Wanne Schiebeplatte (inkl. Füllstück)	1215	–	–	2
4	Radstellelement S	800	–	–	2
5	Mittelrampe	800	4	6	4
6	Wanne Drehuntersatz (inkl. Füllstück)	1050	–	–	2
7	Abrollsickeung*	40	2	2	2

Technische Daten

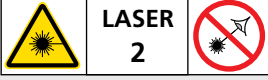
Gefahrenklassen beim Einsatz von Laser-Technologien

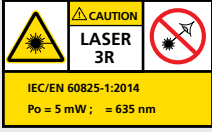
Produkt	Symbol*	Laserklasse	Bezeichnung	Warnhinweis
Touchless		Laser 1M		 Laserstrahlung nicht direkt mit optischen Instrumenten betrachten!
SCT 415/410		Laser 1M		 Laserstrahlung nicht direkt mit optischen Instrumenten betrachten!
VAS 6430		Laser 2		
MLD 815		Laser 3R		

*im Prospekt verwendete symbolische Darstellung der Laserklassen

www.beissbarth.com

Beissbarth GmbH
Hanauer Straße 101
80993 München

Telefon: +49-(0)89-14901-0
Telefax: +49-(0)89-14901-246
E-Mail: sales@beissbarth.com

BEISSBARTH
MESSBAR BESSER